

Carter en multiplis de hêtre épaisseur 15 mm, finition vernie, teinte au choix

Tissu gamme VELTOSEAT de chez TF CREATION, coloris au choix

Mousse de dossier épaisseur 80 à 90 mm au cale-reins, densité 27 kg/m<sup>3</sup>

Accoudoir type caisson, mousse densité 150 kg/m<sup>3</sup>

Tablette en multiplis de hêtre épaisseur 13 mm  
finition vernie, teinte au choix

Mousse d'assise épaisseur 105 mm  
densité 40 kg/m<sup>3</sup>

Parties métalliques finition époxy, coloris gamme RAL

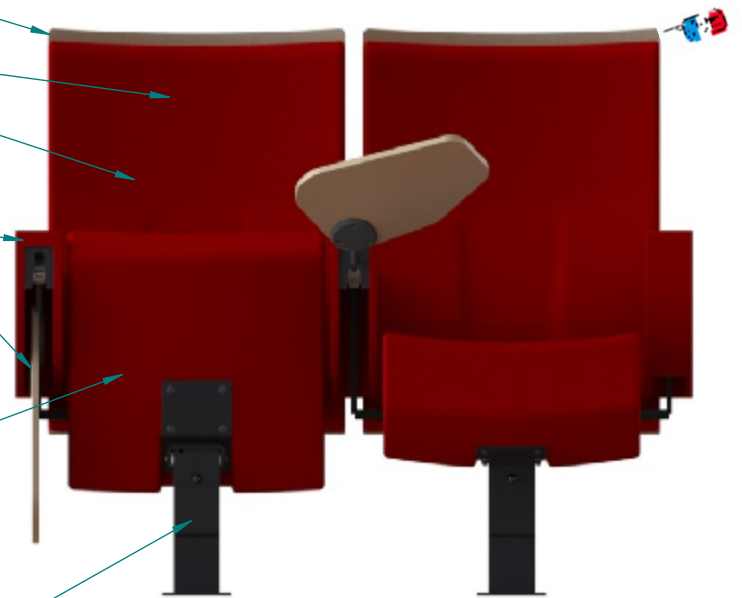

Toutes les côtes, formes et densités peuvent être modifiées  
en fonction des exigences techniques et/ou esthétiques

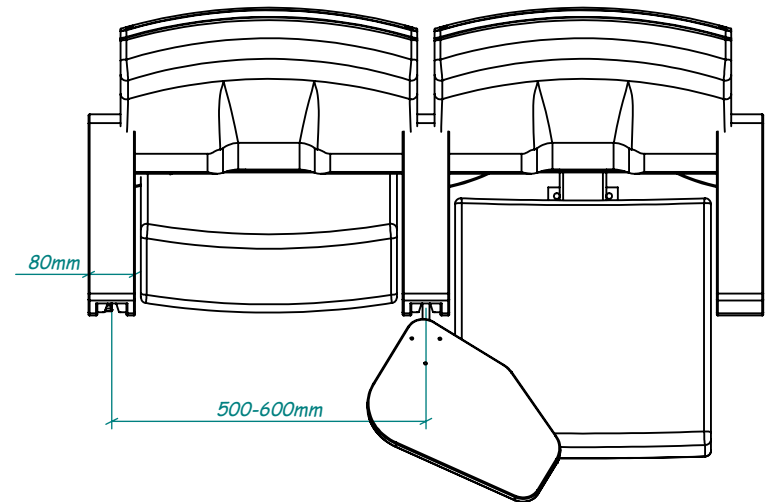

Siège à assise relevable par ressort de torsion

Indice : 01A	Modifié le :	Modification :			
Réf :	Qté :	Ech : 1:12	Matière :	Fait le :	04/06/2019
	Référence : Sith		Fiche technique		
	125, rue du Lieutenant Michel Aubry Tél : 05-53-07-00-20 La Borie - 24110 St Astier Fax : 05-53-07-91-60 Email : <a href="mailto:contact@signaturef.fr">contact@signaturef.fr</a> Site : <a href="http://www.signaturef.fr">http://www.signaturef.fr</a>				
Ce plan est la propriété exclusive de la société SIGNATURE F Il ne peut être reproduit ou communiqué sans autorisation			Dess : MM		