

Carter de dossier en multiplis de hêtre épaisseur 13mm, finition vernie, teinte au choix

Numérotation brodée, emplacement, taille, coloris et police au choix

Tissu gamme VELTOSEAT de chez TF CREATION, coloris au choix

Mousse de dossier densité 42kg/m<sup>3</sup>

Mousse d'accoudoir densité 150kg/m<sup>3</sup>

Tablette en stratifié compact, décor au choix

Mousse d'assise 52kg/m<sup>3</sup>

Parties métalliques finition époxy coloris gamme RAL

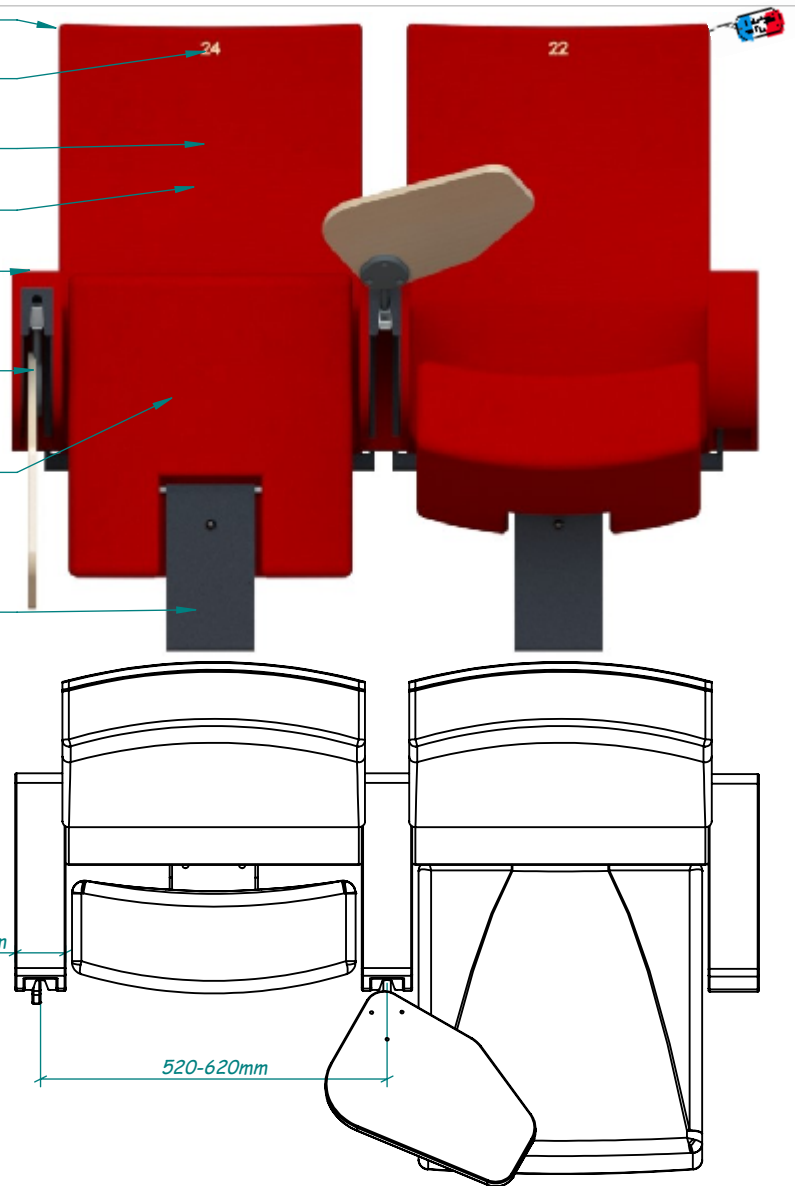

Toutes les couleurs, côtes, formes et densités peuvent être modifiées en fonction des exigences techniques et/ou esthétiques



Siège à assise relevable par inertie  
Siège conforme à la norme NF EN 127.27

Indice : 01A	Modifié le :	Modification :		
Réf :	Qté :	Ech : 1:12	Matière :	Fait le : 27/02/2020
	Référence : <b>Limoges CA</b>		<b>Lasert - Fiche technique</b>	
	125, rue du Lieutenant Michel Aubry    Tél : 05-53-07-00-20 La Borie - 24110 St Astier            Fax : 05-53-07-91-60 Email : <a href="mailto:contact@signaturef.fr">contact@signaturef.fr</a> Site : <a href="http://www.signaturef.fr">http://www.signaturef.fr</a>			
			Ce plan est la propriété exclusive de la société SIGNATURE F Il ne peut être reproduit ou communiqué sans autorisation	
				Dess : MM